

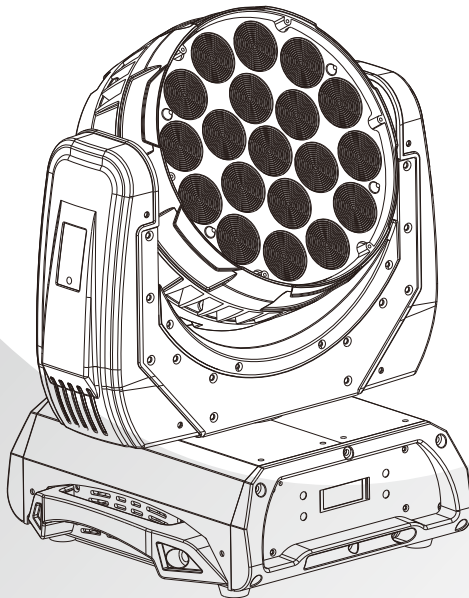

SERVOCOLOR 770



Manuel de l'utilisateur



T TABLE DES MATIÈRES

1	Mécanique	2
2	Spécification	3
3	Consigne de sécurité	4
4	Montage	5
4.1	Installation	
4.2	Installation électrique	
4.3	Maintenance	
5	Afficheur et Menu	6
5.2	Architecture du menu	
5.3	Edition des couleurs statiques.....	8
5.4	Activation ds programmes pré-programmés	
5.5	Menu RUN	
5.6	Réglages DMX512	9
5.7	Personnalisation	
5.8	Edition des programmes personnalisés	
5.9	Réglage spéciaux.....	10
6	Correction et balance chromatique.....	11
7	Utilisation DMX 512	12

Cet appareil est parfaitement conçu il répond aux dispositions réglementaires actuelles.

Recyclage



Appareil soumis à la DEEE (Collecte sélective). Contribuez à la protection de l'environnement en éliminant les matériaux d'emballages de ce produit via les filières de recyclage appropriées. Recyclez ce produit via une filière DEEE (déchets d'équipements électroniques). Ce produit doit être repris par votre revendeur ou doit être déposé dans un centre de collecte spécifique (déchetterie).

Garanties applicables en France

Le fabricant a apporté le plus grand soin à la conception et à la fabrication de votre produit pour qu'il vous apporte entière satisfaction. Néanmoins, s'il apparaissait que votre produit était défectueux, vous bénéficiez d'une garantie commerciale de 24 mois à compter de la date d'achat. Pour mettre en œuvre cette garantie, l'utilisateur doit présenter le produit au distributeur, accompagné du ticket de caisse ou la facture d'achat.

Cette garantie, applicable en France, couvre tous les défauts du produit qui ne permettent pas une utilisation normale du produit. Elle ne couvre pas les défauts liés à un mauvais entretien, une utilisation inappropriée, une usure prévisible; ou si les recommandations du fabricant n'ont pas été respectées.

La garantie ne couvre pas l'usure normale des pièces liée à l'utilisation du produit.

Eu égard au défaut et de la pièce concernée, le garant décidera alors de procéder à la réparation ou au remplacement de ladite pièce.

Le garant est: CSI Starway Parc Médicis 30 Av de Pépinères 94260 Fresnes France

La garantie commerciale prévue ci-dessus ne limite aucunement le droit de l'acheteur d'agir en garanties des vices cachés ou de non-conformité, telles que prévus aux codes civil et de la consommation Française.

1 Spécifications

1.1 Electrique

Electrique

- (U.) Alimentation universelle auto-adaptative :100~240VAC
- (F.) Fréquence 50/60Hz
- (P.) Puissance Maximale consommée :350W

1. Physique

- (HxlxL.) Dimensions :338x270x341mm
- (M.) Masse:10kg

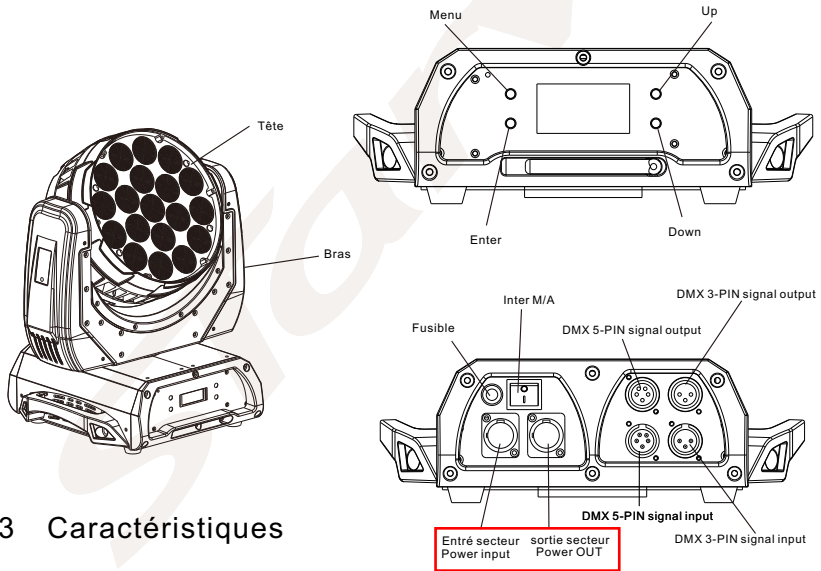

1.3 Caractéristiques

- Projecteur à LEDs 19 leds RGBW
- Flux lumineux Max: 4000 lm
- Intensité lumineuse: 192000cd
- Zoom motorisé: 8° à 50°
- Gradateur 'Dimmer': 0-100%
- Stroboscope 'Strobe' F =: 0-20Hz

Déplacement

- Orientation 'Pan': 540°
- Inclinaison 'Tilt': 270°
- Résolution (Pan & Tilt): 8-16 bits
- Boîtier Châssis: Plastique et fonte d'aluminium
- Ventilation forcée
- Température d'utilisation: -20°C à 45°C

3 Consignes de sécurité



VEILLER LIRE ATTENTIVEMENT ET CONSERVER CE MANUEL

Toute personne impliquée dans l'installation, l'utilisation et la maintenance de cet appareil **doit être qualifiée** et suivre les instructions comprises dans ce manuel.

Soyez prudent risques de chocs électriques!

Avant la mise en fonction, soyez certain que le produit n'est pas subi de dommage durant le transport. Dans le cas contraire, contactez votre revendeur.

Afin de maintenir l'appareil en parfaites conditions, l'utilisateur doit suivre les instructions de sécurité et d'utilisation décrites dans ce présent document.

Notez que les dysfonctionnements dus à la modification de l'appareil ne sont pas couverts par la garantie. Cet appareil ne contient aucune partie remplaçable par l'utilisateur, pour toute intervention contactez votre revendeur.

Soyez prudent risque photobiologique!

Attention Système d'éclairage professionnel ne pas regarder le flux lumineux dans l'axe.
Risque d'incendie Maintenir une distance minimale de 0,5 m entre le faisceau et une surface inflammable.

IMPORTANT :

Le fabricant n'acceptera pas la responsabilité des dommages résultant de la non-observance de ce manuel ou de la modification de cet appareil.

- ☒ Ne pas faire cheminer le câble d'alimentation avec les autres câbles.
- ☒ Manipuler le câble d'alimentation avec les précautions d'usage.
- ☒ Ne jamais enlever les étiquettes 'stickers' informatives du produit.
- ☒ Ne jamais laisser "traîner" les câbles. (risque de chute)
- ☒ Ne pas insérer d'objets dans les aérations.
- ☒ Ne pas démonter ou modifier l'appareil. **Risque d'électrocution !**
- ☒ Ne pas connecter cet appareil à un bloc de puissance.
- ☒ Ne pas secouer l'appareil, ne pas forcer le châssis de l'appareil lors de l'installation.
- ☒ Ne pas mettre En / Hors fonction de manière répétée.
- ☒ Ce projecteurs doit être relié à la terre
- ☒ Fermer les capots lors de l'utilisation de l'appareil.
- ☒ N'utiliser cet appareil qu'après vous être familiarisé avec ses commandes et fonctions.
- ☒ Éviter tout contact avec les flammes, éloignez l'appareil des surfaces inflammables.
- ☒ Laisser toujours un espace suffisant autour de l'appareil pour permettre sa convection.
- ☒ Déconnecter l'appareil du secteur, lorsqu'il n'est pas utilisé ou avant de le nettoyer.
- ☒ Toujours débrancher l'alimentation en tenant la prise secteur et non le câble.
- ☒ Vérifier que la tension de votre installation électrique corresponde à celle requise par l'appareil.
- ☒ Vérifier que le cordon d'alimentation ne soit ni pincé ni endommagé, (prises et câbles)
- ☒ Si l'appareil est tombé ou a subi un choc, déconnecter le immédiatement du secteur et contactez un technicien qualifié pour le vérifier.
- ☒ Si l'appareil a été soumis à d'importantes fluctuations de température, ne le mettez pas en fonction immédiatement, la condensation pourrait l'endommager en créant un CC(court-circuit).
- ☒ Si l'appareil ne fonctionne pas correctement, mettez le hors fonction immédiatement. Emballer-le, (de préférence dans son emballage d'origine), et retourner-le à votre revendeur pour réparation.
- ☒ Ce produit doit être utilisé exclusivement par un adulte en bonne santé. Il doit être installé hors de portée des enfants. Ne pas faire fonctionner l'appareil sans surveillance.
- ☒ Utiliser exclusivement un fusible de valeur identique pour son remplacement
- ☒ Ne pas utiliser l'appareil dans des zones ATEX ou en proximité de d'hydrocarbure ou de produit inflammable.

Cet appareil doit être utilisé conformément à ce manuel, pour éviter tous dysfonctionnement

4 INSTALLATION

4.1 Montage en Accroche

Le projecteur Waschcolor peut être accroché sur une structure à l'aide d'un crochet standard. Il peut fonctionner dans toutes les positions.

Sécurité (!)

Il doit être obligatoirement maintenu à l'aide d'une élingue de sécurité 'safty cable'. Le serrage des supports 'Bracket' ainsi que les 'clamps' crochets doivent être contrôlés avant suspension.

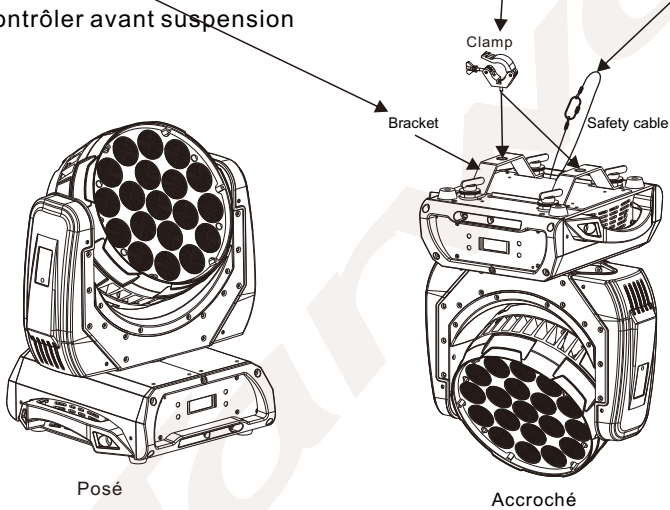

4.3 Ligne DMX

Note:

La distance maximale entre deux projecteurs ou entre la console et un projecteur est de 60m. Au delà l'utilisation d'un amplificateur est requise. Afin de compenser les pertes en lignes.

2.3 Remplacement du fusible

Dévisser le capuchon du support fusible .

Insérer un fusible de même valeur dans le capuchon .

Introduire l'ensemble dans le support..

Visser le capuchon.

Si le fusible se coupe une seconde fois

Vérifier l'ensemble: projecteur, installation, et le

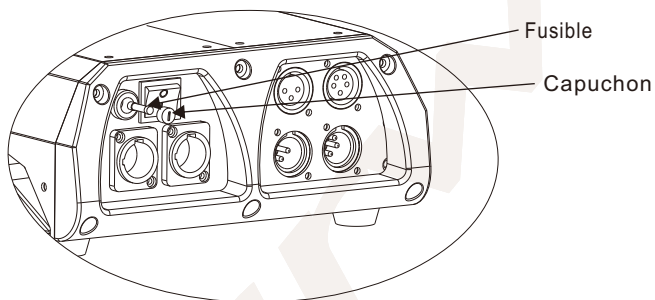

4.2 Alimentation électrique

220~240VAC : 8 projecteurs peuvent être inter-connectés en série.

110~120VAC : 4 projecteurs peuvent être inter-connectés en série.

5 Afficheur et Menu

5.1 Fonctions basiques

[MENU] Pour entrer dans le menu ou retourner au menu principal

[ENTER] Pour entrer dans le menu sélectionné ou pour confirmer la valeur actuelle.

[UP] Pour remonter dans la liste du menu ou pour augmenter la valeur sélectionnée

[DOWN] Pour descendre dans la liste du menu ou pour diminuer la valeur sélectionnée.

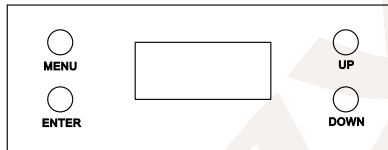

5.2 Architecture du menu

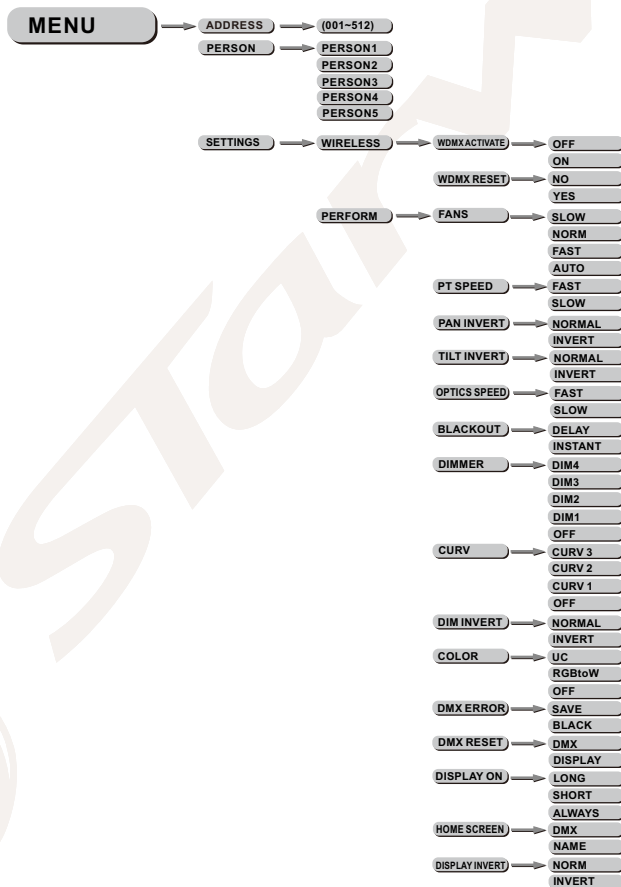

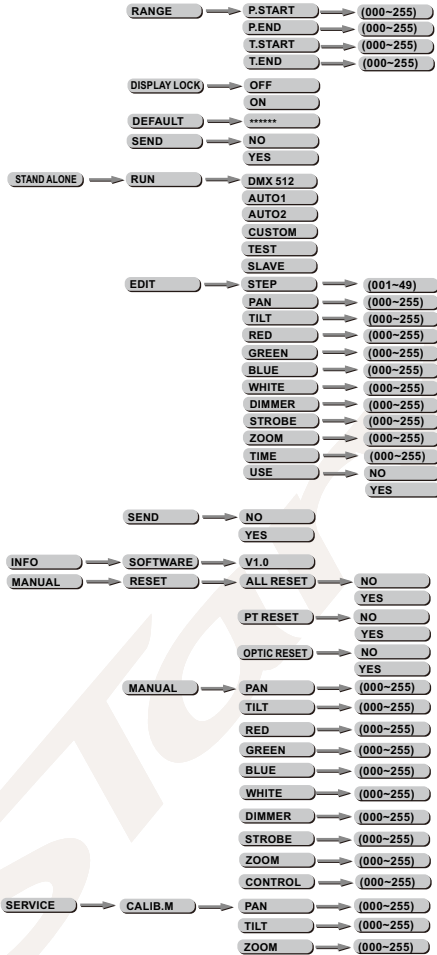

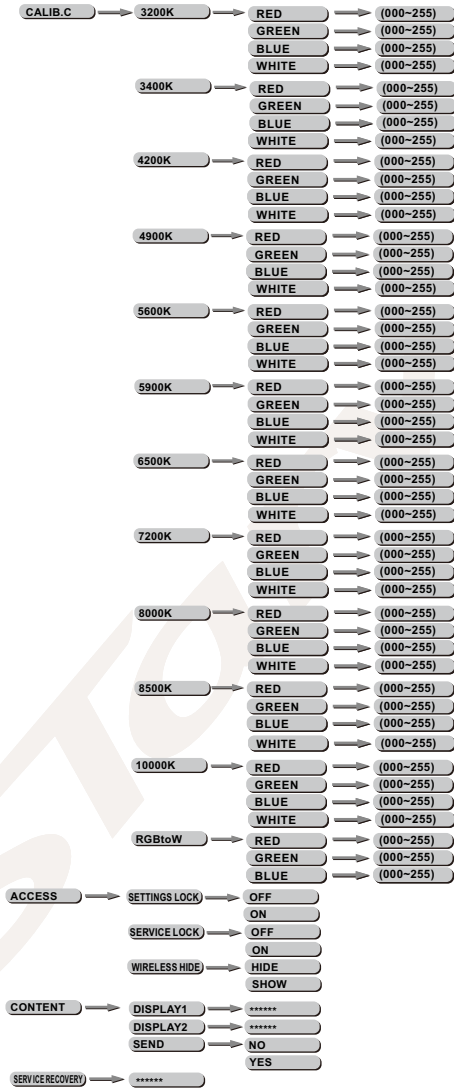

3.3 REGLAGES DMX



Entrer dans le mode **DMX** afin de sélectionner une adresse.

3.4 PERSONALISATION

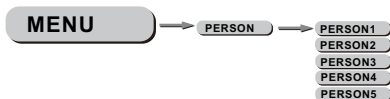

Entrer dans le mode **PERSON** afin de sélectionner une personnalisation parmi les PERSON1, PERSON2, PERSON3, PERSON4, PERSON5j.

3.5.1 DATA

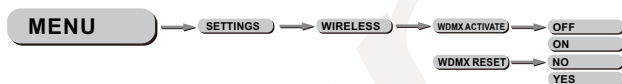

Sélectionner **DATA** à partir du menu **SETTINGS**.
pour activer ou désactiver l'option wireless dmx **WDMXACTIVATE** sélectionner **ON/OFF** Afin de réaliser un 'reset' une réinitialisation **WDMXRESET** sélectionner **NO/YES** Pour réaliser la réinitialisation de la fonction.

Le projecteur doit être réinitialisé avant de pouvoir être couplé avec un nouveau Émetteur WDMX.

3.52 PERFORM

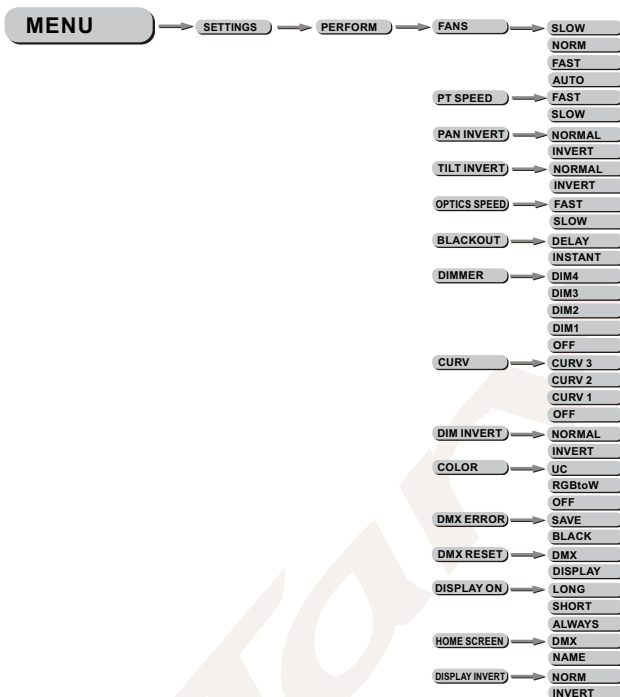

Sélectionner **PERFORM** dans le menu **SETTING**.

Niveau de ventilation dans le menu **FANS** sélectionner **Slow/Norm/Fast/Auto** afin d'ajuster la vitesse.

La vitesse de déplacement YX Pan / Tilt **PT SPEED** est ajustable entre **Slow/Fast**

L'inversion du Pan **PAN INVERT** sélectionner **NORM ou INVERT**

L'inversion du Tilt **TILT INVERT** sélectionner **NORM ou INVERT**

La vitesse de déplacement **OPTICS SPEED** sélectionner **SLOW ou FAST**

Sélectionner **BLACKOUT** dans le menu **INSTANT** pour une activation immédiate du PAN/TILT.

Lorsque **DELAY** est sélectionné un délai de 3 secondes est décompté avant activation

Le menu **DIMMER** permet d'ajuster finement la gradation, vous avez le choix entre **DIM1/DIM2/DIM3/DIM4/OFF**

La fonction CURV_i permet d'ajuster la courbe de réponse des leds voir la figure CURV

L'inversion **DIM INVERT** sélectionner **NORMAL ou INVERT**

[**COLR**] permet d'activer/désactiver la fonction calibration de couleur.

Lorsque [**RGBW**] est sélectionné, RGB = 255,255,255, la couleur émise est calibré.

Dans CAL2 RGBW. Lorsque [**COLR**] est sur [**OFF**], dans RGB = 255,255,255,

La valeur RGB n'est pas calibré, la puissance de sortie est plus importante.

Lorsque [**UC**] est sélectionné, la sortie RGB est ajusté sur couleur prédéfinie qui équilibre les appareils de différentes générations.

Dans le menu **DMXerror** sélectionner **SAVE** pour maintenir la dernière commande valide DMX ou **BLACK** pour mettre au noir

Le menu **DMXreset** vous permet de réaliser une réinitialisation 'reset' soit par le **DMX** ou par les commande de l'afficheur

Dans le Menu **DISPLAY ON** sélectionner le temps de rétro-éclairage de l'afficheur **LONG/SHORT/ALWAYS**.

Dans le menu **HOME SCREEN** sélectionner **DMX** pour afficher l'adresse ou **NAME** pour afficher un nom

Dans le menu **Display Invert** sélectionner la direction d'affichage **NORMAL** ou **INVERT**

3.53 REGLAGE PAN / TILT

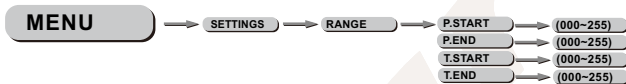

Sélectionner la position de départ et de fin du PAN **P.start_i** ; **P.end_i** et celle du TILT **T.start_i** ; **T.end_i** de (001-512)

3.54 DISPLAY LOCK



Sélectionner **Display lock** pour verrouiller les réglages

3.55 DEFAULT



Cette fonction permet de revenir aux paramètre d'usine.

3.56 SEND



Sélectionner **SEND** dans le menu **SETTINGS** et sélectionner Yes afin d'envoyer aux autres machines liés en mode esclaves le programme créé

STAND ALONE

3.61 RUN

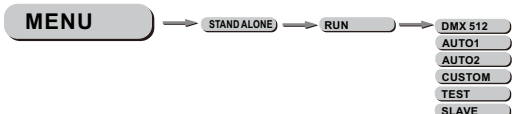

Entrer dans le mode **STAND ALONE** '*fonctionnement autonome*' afin de choisir entre les différents mode **AUTO 1/AUTO 2/CUSTOM/TEST/SLAVE**
Valider la valeur avec (enter)

3.62 EDIT

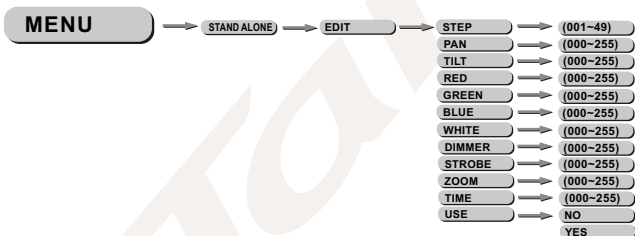

Entrer dans **Stand Alone** Sélectionner **Edit** pour éditer la séquence utilisateur en ajustant les valeurs **Step** 'pas, **Pan, Tilt, Speed** 'vitesse', **RED, Green, Blue, White, Dimmer, Strobe, Time, Use**. à l'aide des boutons UP & Down et en validant les valeurs avec le bouton (ENTER)

Entrer dans le paramètres USE et sélectionner ou pas les PAS que vous avez programmé.

Note : Si vous désirez boucler une séquence de plusieurs PAS vous devez valider le dernier PAS avec une valeur (TIME) à 0

Par exemple si vous utilisez 3 PAS les valeurs Time devraient être comme ci dessous

Step 1 ; **Time**_i = 4 ; **Use**_i = Yes
Step 2 ; **Time**_i = 5 ; **Use**_i = Yes
Step 3 ; **Time**_i = 0 ; **Use**_i = Yes

3.63 SEND



Sélectionner **SEND** dans le menu **STAND ALONE** afin d'envoyer la séquence créé aux projecteurs de la ligne activés en mode esclave.

3.64 INFO



Ce menu permet d'accéder aux informations de version de logiciel et d'UID RDM. Entrer dans le sous menu INFOS sélectionner les informations utiles.

3.65(1) **MANUAL** (permet d'accéder aux parametres de Reset machine ainsi qu'a l'édition d'un état statique.

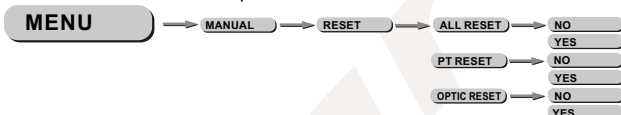

Sélectionner le sous menu **RESET** dans le menu **MANUAL** avec les touches **UP & Down** et valider avec **ENTER**

ALL RESET sélectionner **YES** afin de reseter complètement la machine

PT RESET ----- afin de reseter le PAN/TILT

OPTIC RESET ----- afin de reseter le zoom OPTIC

3.65(2) MANUAL

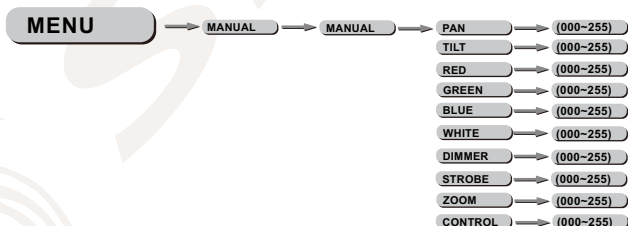

i

Sélectionnez **MANUAL** dans le menu **MANUAL**

Pour ajuster les valeurs de **PAN/TILT/RED/GREEN/BLUE/WHITE/DIMMER/STROBE/ZOOM & CONTROL**.

3.66 CALIB.M

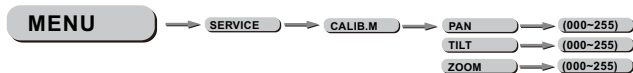

Sélectionner **CALIB.M** dans le menu **SERVICE** pour calibrer la position médiane des moteurs (128 en théorie)

Ajuster les valeurs du **PAN/TILT/ZOOM** afin d'ajuster le point de départ valeurs comprises entre 000 et 255

3.7 CALIB

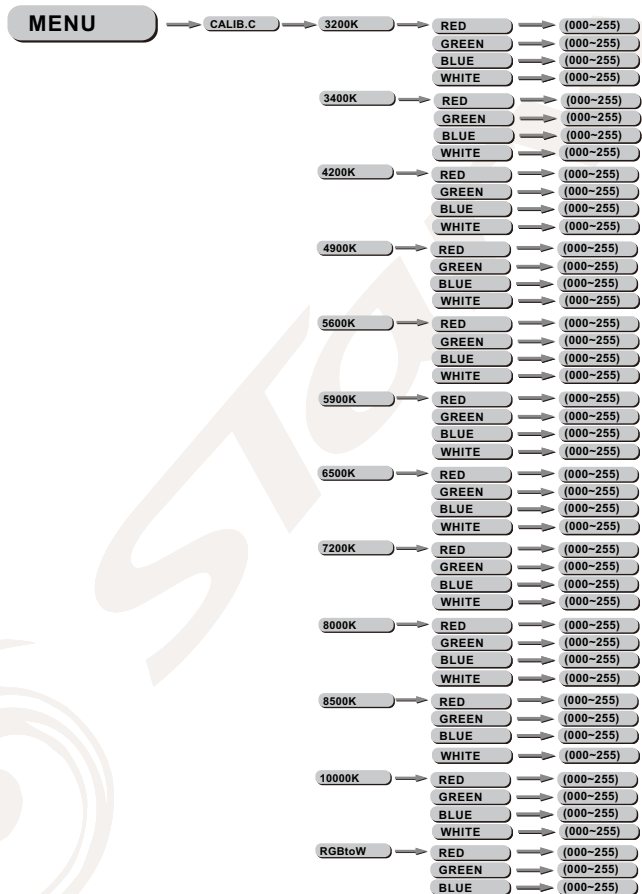

Entrer dans le sous menu **Calib C** pour sélectionner les différentes températures de couleur
 Le cercolor dispose de 11 présélections de blanc RGBW et d'un blanc RGB pouvant être édité en utilisant **Red, Green, Blue, White**.

4 UTILISATION D'UN CONTRÔLEUR DMX512



4.1 ADRESSAGE

Connecter toutes les machines en utilisant du câble DMX 120 OHMS Adresser les machines dans le menu DMX

4.2 CHARTE DMX

Le servokolor 770 peut être utilisé selon deux chartes DMX distinctes:

PERSON1 8 bits **PERSON2** 16 bits **PERSON3** 16 Bits full control **PERSON4**; **8 bits HSV** (Hue Saturation and Value) **PERSON5** 16 bits full control 2.

CHANAL	FONCTION	VALEUR	EFFECT
1	PAN	000 ↔ 255	Clockwise rotate 0~540;
2	TILT	000 ↔ 255	Fine control of tilt movement 0~270;
3	RED	000 ↔ 255	RED
4	GREEN	000 ↔ 255	GREEN
5	BLUE	000 ↔ 255	BLUE
6	WHITE	000 ↔ 255	WHITE
7	DIMMER	000 ↔ 255	Dark to light 
8	STROBE	000 ↔ 009 010 ↔ 255	NO function 1~20Hz
9	ZOOM	000 ↔ 255	Since the zoom 
10	CONTROL	000 ↔ 019 020 ↔ 039 040 ↔ 059 060 ↔ 079 080 ↔ 099 100 ↔ 119 120 ↔ 139 140 ↔ 149 150 ↔ 159 160 ↔ 169 170 ↔ 179 180 ↔ 199 200 ↔ 219 220 ↔ 235 236 ↔ 239 240 ↔ 243 244 ↔ 247 248 ↔ 251 252 ↔ 255	PAS DE FONCTION no FUNCTION PAN/TILT BLACK ACTIVATED PAN/TILT BLACK DEACTIVATED FAN AUTO FAN SLOW FAN NORMAL FAN FAST AUTO1 AUTO2 TEST CUSTOM NO FUNCTION RESET NO FUNCTION DIM0 DIM1 DIM2 DIM3 DIM4

3.8 ACCESS



Entrer dans le sous menu **ACCESS** depuis le menu **SERVICE**
SETTINGS LOCK pour Valider ou pas le verrouillage des réglages pour autoriser ou interdire l'accès aux réglages. (**SETTINGS**)
SERVICE LOCK pour autoriser ou interdire l'accès au **sous menu**
WIRELESS HIDE pour autoriser ou interdire **HIDE** 'Cacher' **SHOW** Montrer l'option wireless dans le menu réglage.

3.9 CONTENT



Entrer dans le sous menu **CONTENT** dans le menu **SERVICE**.
DISPLAY 1 Edition de la première ligne de l'afficheur
DISPLAY 2 Edition de la seconde ligne de l'afficheur
SEND Sélectionner **YES** pour envoyer les données modifiées du sous menu à toutes les machines connectées à cette ligne DMX.

Note: modifier les caractères en utilisant les boutons UP et Down valider avec Enter. Penser à valider les caractères de la ligne entière

3.10 SERVICE





Pour une réinitialisation des modifications, sélectionner:

SERV RECOVERY + Password

Le mot de passe usine est: UP/ DOWN UP/ DOWN / ENTER

PERSON2

CANAL	FONCTION	VALEUR	EFFET
1	PAN	000 ↔ 255	0~540 _i
2	PAN FINE	000 ↔ 255	0~3 _i
3	TILT	000 ↔ 255	0~270 _i
4	TILT FINE	000 ↔ 255	0~3 _i
5	PAN/TILT SPEED	000 ↔ 255	From fast to slow
6	RED	000 ↔ 255	RED
7	RED FINE	000 ↔ 255	RED FINE
8	GREEN	000 ↔ 255	GREEN
9	GREEN FINE	000 ↔ 255	GREEN FINE
10	BLUE	000 ↔ 255	BLUE
11	BLUE FINE	000 ↔ 255	BLUE FINE
12	WHITE	000 ↔ 255	WHITE
13	WHITE FINE	000 ↔ 255	WHITE FINE
14	COLOR/ WHITE MACRO	000 ↔ 005 NO FUCNTION 006 ↔ 010 NO FUCNTION 011 ↔ 030 RED 100% / GREEN UP / BLUE 0% 031 ↔ 050 RED DOWN / GREEN 100% / BLUE 0% 051 ↔ 070 RED 0% / GREEN 100% / BLUE UP 071 ↔ 090 RED 0% / GREEN DOWN / BLUE 100% 091 ↔ 110 RED UP / GREEN 0% / BLUE 100% 111 ↔ 130 RED 100% / GREEN 0% / BLUE DOWN 131 ↔ 150 RED 100% / GREEN UP / BLUE UP 151 ↔ 170 RED DOWN / GREEN DOWN / BLUE 100% 171 ↔ 200 RED 100% GREEN 100% / BLUE 100% WHITE 100% 201 ↔ 205 WHITE1 : 3200K 206 ↔ 210 WHITE2 : 3400K 211 ↔ 215 WHITE3 : 4200K 216 ↔ 220 WHITE4 : 4900K 221 ↔ 225 WHITE5 : 5600K 226 ↔ 230 WHITE6 : 5900K 231 ↔ 235 WHITE7 : 6500K 236 ↔ 240 WHITE8 : 7200K 241 ↔ 245 WHITE9 : 8000K 246 ↔ 250 WHITE10 : 8500K 251 ↔ 255 WHITE11 : 10000K	

CANAL	FONCTION	VALEUR	EFFET
15	AUTO RINGS	000 ↔ 009	ALL RINGS
		010 ↔ 019	STATIC RING 1
		020 ↔ 029	STATIC RING 2u
		030 ↔ 039	STATIC RING 2d
		040 ↔ 049	RING EFFECT 1: FILL centre-out with black (1, 1+2u+2d,0)
		050 ↔ 059	RING EFFECT 2: FILL out-centre with black (2u+2d+1, 1, 0)
		060 ↔ 069	RING EFFECT 3: RING centre-out with black (1, 2u+2d, 0)
		070 ↔ 079	RING EFFECT 4: RING out-centre with black (2u+2d, 1, 0)
		080 ↔ 089	RING EFFECT 5: DOT-FILL centre-out with black (1,0,1+2U+2d,0)
		090 ↔ 099	RING EFFECT 6: DOT-FILL out-centre with black (1+2u+2d,0,1,0)
		100 ↔ 109	RING EFFECT 7: DOT STROBE (1, 0)
		110 ↔ 119	RING EFFECT 8: RING STROBE (2u+2d, 0)
		120 ↔ 129	RING EFFECT 9: LINES ONEWAY (2u, 1, 2d)
		130 ↔ 139	RING EFFECT 10: LINES ONEWAY with black (2u, 1, 2d, 0)
		140 ↔ 149	RING EFFECT 11: LINES TWOWAY (2u, 1, 2d, 2d, 1, 2u)
		150 ↔ 159	RING EFFECT 12: LINES TWOWAY with black (2u, 1, 2d, 2d, 1, 2u,0)
		160 ↔ 169	RING EFFECT 13: OPPOSITE LINE (2u,2d)
		170 ↔ 179	RING EFFECT 14: OPPOSITE ring with black (2u,2d,0)
		180 ↔ 189	STATIC RING WITH COLOR 1: (1=green, 2u+2d=red)
		190 ↔ 199	STATIC RING WITH COLOR 2: (1=blue, 2u+2d=red)
		200 ↔ 209	STATIC RING WITH COLOR 3: (1=white, 2u+2d=red)
		210 ↔ 219	STATIC RING WITH COLOR 4: (1=red, 2u+2d=blue)
		220 ↔ 229	STATIC RING WITH COLOR 5: (1=green, 2u+2d=blue)
		230 ↔ 239	STATIC RING WITH COLOR 6: (1=white, 2u+2d=blue)
		240 ↔ 249	STATIC RING WITH COLOR 6: (2u+2d=green, 1=red)
250 ↔ 255	ALL RINGS		
16	AUTO SPEED	000 ↔ 255	Slow to fast
17	DIMMER	000 ↔ 255	Dark to light 
18	DIMMER FINE	000 ↔ 255	Dark to light 
19	STROBE	000 ↔ 009 010 ↔ 255	NO function 1~20Hz
20	ZOOM	000 ↔ 255	Since the zoom 
21	CONTROL	000 ↔ 019	NO FUNCTION
		020 ↔ 039	PAN/TILT BLACK ACTIVATED
		040 ↔ 059	PAN/TILT BLACK DEACTIVATED
		060 ↔ 079	FAN AUTO
		080 ↔ 099	FAN SLOW
		100 ↔ 119	FAN NORMAL
		120 ↔ 139	FAN FAST
		140 ↔ 149	AUTO1
		150 ↔ 159	AUTO2
		160 ↔ 169	TEST
		170 ↔ 179	CUSTOM
		180 ↔ 199	NO FUNCTION
		200 ↔ 219	RESET
		220 ↔ 235	NO FUNCTION
		236 ↔ 239	DIM0
		240 ↔ 243	DIM1
		244 ↔ 247	DIM2
		248 ↔ 251	DIM3
252 ↔ 255	DIM4		

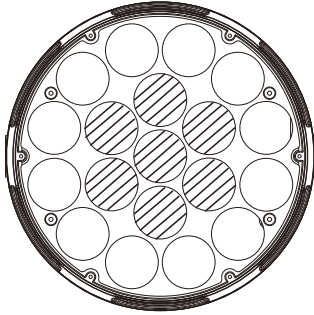

RING 1 Anneau Central

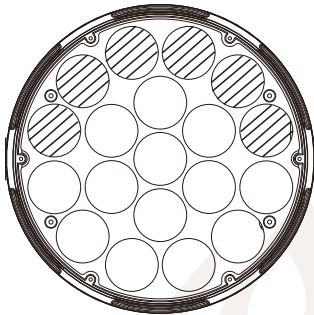

RING 2D Partie Haute

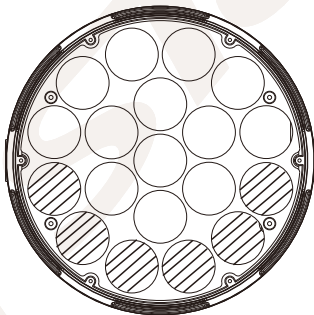



RING 2U Partie Basse

L'identification des trois parties se fait après avoir mis sous tension & Reset



PERSON3

CANAL	FNONCTION	VALEUR	EFFET
1	PAN	000 ↔ 255	Clockwise rotate 0~540;
2	TILT FINE	000 ↔ 255	Fine control of tilt movement 0~270;
3	HUE	000 ↔ 255	HUE
4	SATURATION	000 ↔ 255	SATURATION
5	VALUE	000 ↔ 255	VALUE
6	STROBE	000 ↔ 009 010 ↔ 255	NO function 1~20Hz
7	ZOOM	000 ↔ 255	Since the zoom 
8	CONTROL	000 ↔ 019 020 ↔ 039 040 ↔ 059 060 ↔ 079 080 ↔ 099 100 ↔ 119 120 ↔ 139 140 ↔ 149 150 ↔ 159 160 ↔ 169 170 ↔ 179 180 ↔ 199 200 ↔ 219 220 ↔ 235 236 ↔ 239 240 ↔ 243 244 ↔ 247 248 ↔ 251 252 ↔ 255	NO FUNCTION PAN/TILT BLACK ACTIVATED PAN/TILT BLACK DEACTIVATED FAN AUTO FAN SLOW FAN NORMAL FAN FAST AUTO1 AUTO2 TEST CUSTOM NO FUNCTION RESET NO FUNCTION DIM0 DIM1 DIM2 DIM3 DIM4

PERSON4

CANAL	FONCTION	VALEUR	EFFET
1	PAN	000 ↔ 255	0~540 _i
2	PAN FINE	000 ↔ 255	0~3 _i
3	TILT	000 ↔ 255	0~270 _i
4	TILT FINE	000 ↔ 255	0~3 _i
5	PAN/TILT SPEED	000 ↔ 255	From fast to slow
6	DIMMER	000 ↔ 255	Dark to light 
7	STROBE	000 ↔ 009 010 ↔ 255	NO function 1~20Hz
8	ZOOM	000 ↔ 255	Since the zoom 
9	CONTROL	000 ↔ 019	NO FUNCTION
		020 ↔ 039	PAN/TILT BLACK ACTIVATED
		040 ↔ 059	PAN/TILT BLACK DEACTIVATED
		060 ↔ 079	FAN AUTO
		080 ↔ 099	FAN SLOW
		100 ↔ 119	FAN NORMAL
		120 ↔ 139	FAN FAST
		140 ↔ 149	AUTO1
		150 ↔ 159	AUTO2
		160 ↔ 169	TEST
		170 ↔ 179	CUSTOM
		180 ↔ 199	NO FUNCTION
		200 ↔ 219	RESET
		220 ↔ 235	NO FUNCTION
236 ↔ 239	DIM0		
240 ↔ 243	DIM1		
244 ↔ 247	DIM2		
248 ↔ 251	DIM3		
252 ↔ 255	DIM4		
10	RED1	000 ↔ 255	RED1
11	GREEN1	000 ↔ 255	GREEN1
12	BLUE1	000 ↔ 255	BLUE1
13	WHITE1	000 ↔ 255	WHITE1
14	RED2U	000 ↔ 255	RED2U
15	GREEN2U	000 ↔ 255	GREEN2U
16	BLUE2U	000 ↔ 255	BLUE2U
17	WHITE2U	000 ↔ 255	WHITE2U
18	RED2D	000 ↔ 255	RED2D
19	GREEN2D	000 ↔ 255	GREEN2D
20	BLUE2D	000 ↔ 255	BLUE2D
21	WHITE2D	000 ↔ 255	WHITE2D

PERSON5

CANAL	FONCTION	VALEUR	EFFET
1	PAN	000 ↔ 255	0~540 _i
2	PAN FINE	000 ↔ 255	0~3 _i
3	TILT	000 ↔ 255	0~270 _i
4	TILT FINE	000 ↔ 255	0~3 _i
5	PAN/TILT SPEED	000 ↔ 255	From fast to slow
6	DIMMER	000 ↔ 255	Dark to light 
7	DIMMER FINE	000 ↔ 255	Dark to light 
8	STROBE	000 ↔ 009 010 ↔ 255	NO function 1~20Hz
9	ZOOM	000 ↔ 255	Since the zoom 
10	CONTROL	000 ↔ 019 020 ↔ 039 040 ↔ 059 060 ↔ 079 080 ↔ 099 100 ↔ 119 120 ↔ 139 140 ↔ 149 150 ↔ 159 160 ↔ 169 170 ↔ 179 180 ↔ 199 200 ↔ 219 220 ↔ 235 236 ↔ 239 240 ↔ 243 244 ↔ 247 248 ↔ 251 252 ↔ 255	NO FUNCTION PAN/TILT BLACK ACTIVATED PAN/TILT BLACK DEACTIVATED FAN AUTO FAN SLOW FAN NORMAL FAN FAST AUTO1 AUTO2 TEST CUSTOM NO FUNCTION RESET NO FUNCTION DIM0 DIM1 DIM2 DIM3 DIM4

PERSON5 suite

CANAL	FONCTION	VALEUR	EFFET
11	RED1	000 ↔ 255	RED1
12	RED1 FINE	000 ↔ 255	RED1 FINE
13	GREEN1	000 ↔ 255	GREEN1
14	GREEN1 FINE	000 ↔ 255	GREEN1 FINE
15	BLUE1	000 ↔ 255	BLUE1
16	BLUE1 FINE	000 ↔ 255	BLUE1 FINE
17	WHITE1	000 ↔ 255	WHITE1
18	WHITE1 FINE	000 ↔ 255	WHITE1 FINE
19	RED2U	000 ↔ 255	RED2U
20	RED2UFINE	000 ↔ 255	RED2UFINE
21	GREEN2U	000 ↔ 255	GREEN2U
22	GREEN2U FINE	000 ↔ 255	GREEN2U FINE
23	BLUE2U	000 ↔ 255	BLUE2U
24	BLUE2U FINE	000 ↔ 255	BLUE2U FINE
25	WHITE2U	000 ↔ 255	WHITE2U
26	WHITE2U FINE	000 ↔ 255	WHITE2U FINE
27	RED2U	000 ↔ 255	RED2U
28	RED2UFINE	000 ↔ 255	RED2UFINE
29	GREEN2U	000 ↔ 255	GREEN2U
30	GREEN2U FINE	000 ↔ 255	GREEN2U FINE
31	BLUE2U	000 ↔ 255	BLUE2U
32	BLUE2U FINE	000 ↔ 255	BLUE2U FINE
33	WHITE2U	000 ↔ 255	WHITE2U
34	WHITE2U FINE	000 ↔ 255	WHITE2U FINE

5 Mécanique

5.1 Vue Eclatée

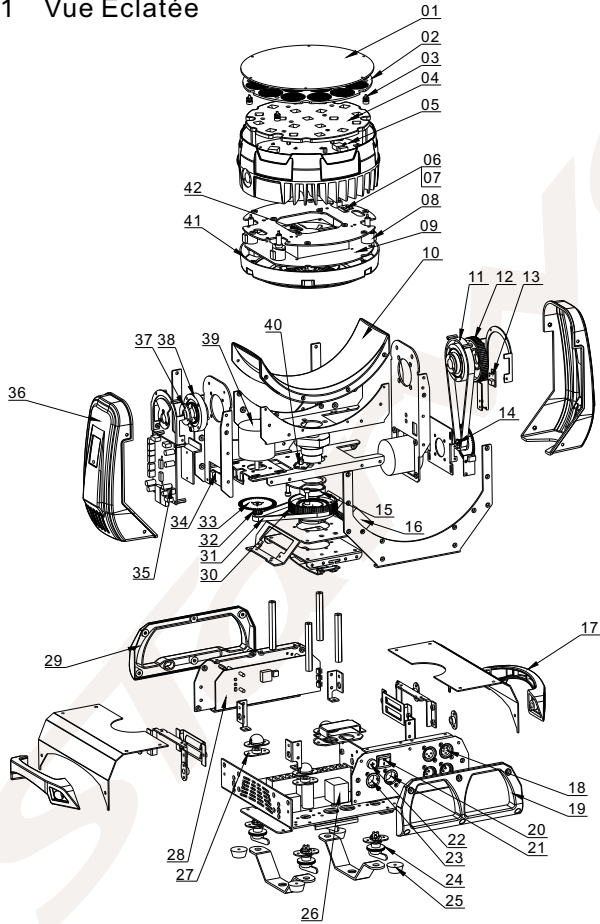

NO	Part name	NO	Part name	NO	Part name	NO	Part name
1	Head dustproof lens	11	Synchronous belt(Y axis)	21	PS socket (male)	31	Synchronous belt(X axis)
2	Focus lens(19 in 1)	12	Y-large gear	22	Fuse holder	32	Y-small gear
3	Adjust pole	13	Magnetic stopper sensor(Y axis)	23	PS socket (male)	33	Optical wheel
4	Reflective bowl(19 in 1)	14	Y axis small gear	24	Quick-lock	34	Optical stopper sensor
5	LED board	15	X axis baffle gasket	25	LT6 Emginary feet	35	Motor Driver board
6	Thermal switch holder	16	SUNON Fan(Base)	26	Power Supply	36	631 Plastic arm
7	Thermal switch	17	LED623 Handgrip	27	Quick-lock cushion	37	Y axis baffle gasket 1
8	Linear motor	18	Adaptor PCB	28	Display board	38	Y bearings combination
9	LED Driver board	19	Base box plastic cover(PS)	29	Base box plastic cover(Display)	39	Three-phase stepper motor
10	631 Plastic arm cover	20	Power switch	30	X bearings gear combination	40	Magnetic stopper sensor(X axis)
						41	631 Head plastic back cover
						42	Fan(Head)